

バキューム配管詰まりの抑制に



ドレンポンプシステム

DPS-25

バキューム配管内に自動でエア送風を行い汚泥元となる排水を有効的に排出します。

水や薬液を使用し、手動で水流洗浄を行う事により配管内の汚泥化を低減できるシステムです。



バキュームシステムとDPS-25で配管内をクリーン化

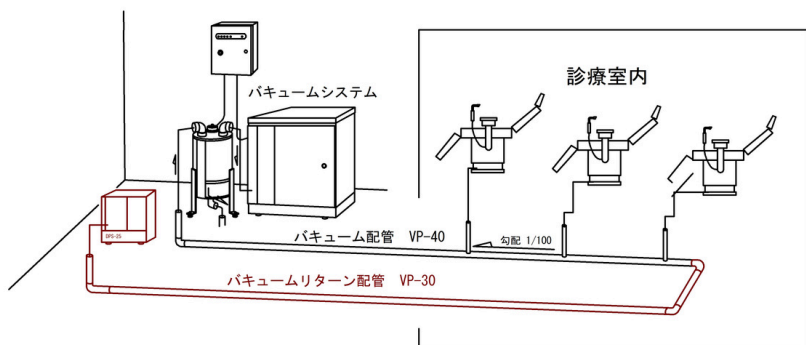

診察台のバキュームをハンガーに戻す毎に自動でエア送風を行いドレン水を効果的に排出して運転しています。

手動操作で週1回、水や薬液を使用した配管クリーニングを行う事によりさらに汚泥化を低減できます。

※本機をご使用の際にはリターン配管が必要となります。詳細はお問い合わせください。

電源	消費電力50/60Hz	寸法 (W×D×H)	タンク容量
----	-------------	------------	-------

AC100V	29W/24W	170×315×370	2.5L
--------	---------	-------------	------

株式会社 ALVAC

〒486-0817 愛知県春日井市東野町5-16-3
TEL:0568-29-8687 FAX:0568-29-8689

E-mail:info@alvac.jp
https://www.alvac-dm.com

